



**SUPER
RESISTENTE**

CA LA MI NA

ALUZINC TR6

📍 Calle 59 Mz UU2 LT 14B
Urb La Floresta de Pro
Los Olivos (oficina central)

📞 WhatsApp

964 308 975 / 981 140 122
Telf.: 552 - 6118

✉ ingeniero.fabricante@hotmail.com

🌐 www.codrysac.pe

*FOTO REFERENCIAL - CONSULTAR COLORES SEGÚN STOCK DISPONIBLE



CALAMINA DE ALUZINC TR6



DESCRIPCIÓN

- Calaminas trapezoidales con alma de acero de la combinación de Aluminio y Zinc, AZ-200.
- Múltiples aplicaciones: cubiertas y revestimientos, posibilidades de curva y contra curva, soluciones de encuentros y traslapes.

POLIESTER

BASE POLIESTER

ALUMINIO

POLIESTER

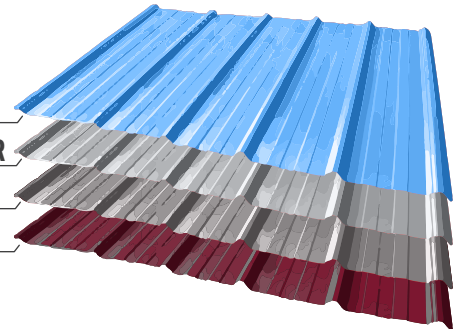

CARACTERÍSTICAS

- 6 nervios rígidos de alto peralte, que garantizan su estanqueidad y condiciones resistentes.
- Permite pendientes mínima de una 1%.
- Fabricación en largos continuos, según, longitudes según el proyecto desde 1.50 hasta 12.00 m.
- Fabricación en Acero ZINC ALUM, según Norma ASTM A-792'86 AZ200 (150gr7m2), calidad estructural GR37 o Acero Pre pintado Polyster (primer epóxico 5 micras acabado 20 micras).



VENTAJAS

- Económico
- Durable
- Fabricación a medida
- Instalación rápida y fácil
- Acabado de calidad

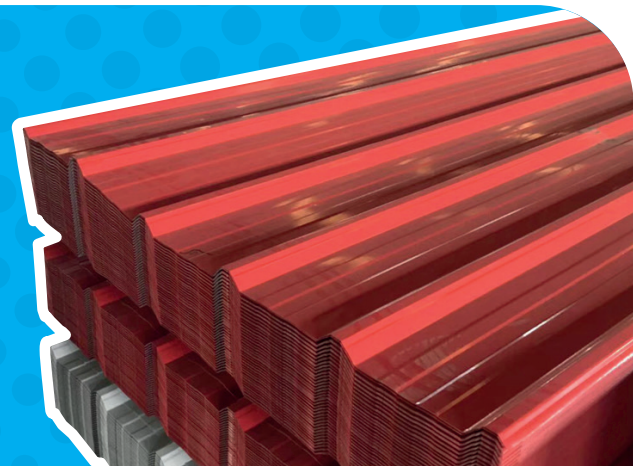

964 308 975 / 981 140 122 - Telf.: 552 - 6118

www.codrysac.pe



ACCESORIOS

⚙️ CANALETA FRISO

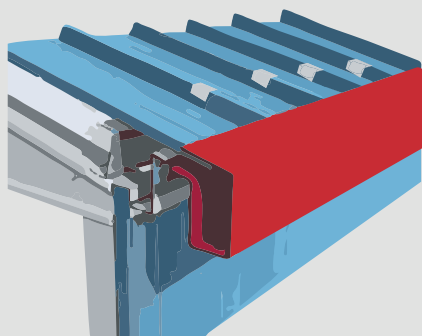

⚙️ CUMBRERA ESTÁNDAR O DENTADA

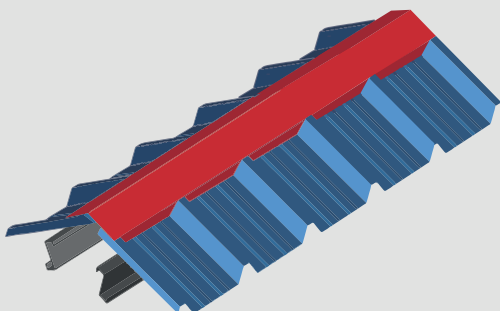

⚙️ ESQUINERO ESPECIAL

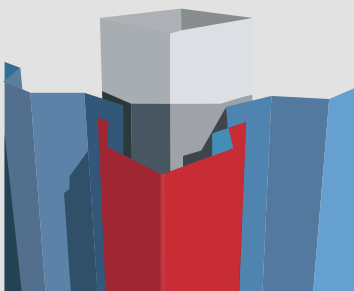

ESQUEMA DE INSTALACIÓN

■ FIJAMIENTO EN REVESTIMIENTOS

- TORNILLO AUTOPERFORANTE
- COSTANERA S/CALCULO
- TORNILLO AUTOPERFORANTE
- TRASLAPLO LONGITUDINAL
- PANEL TR-6 VERTICAL

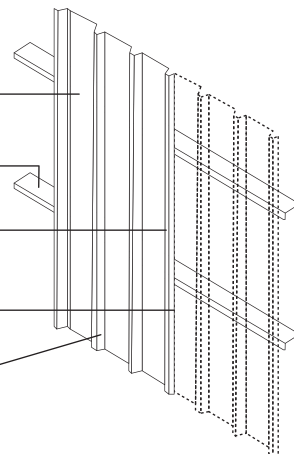

■ FIJAMIENTO EN CUBIERTAS

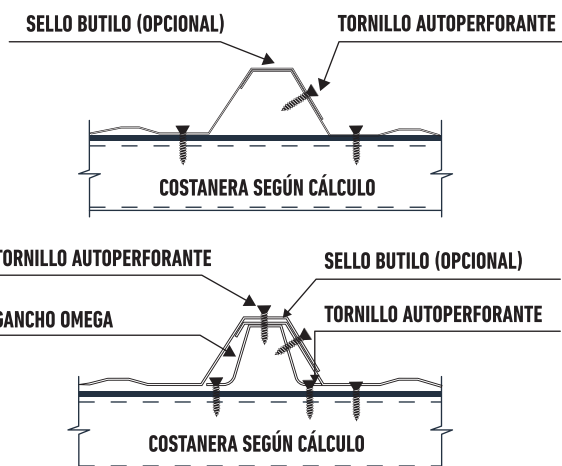

■ ENCUENTRO ESQUINA

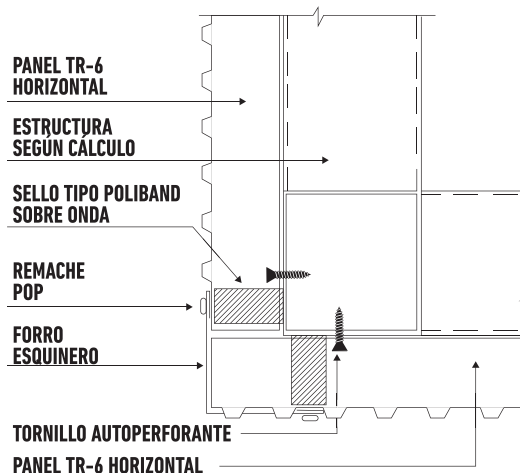

TABLAS DE CARGA KG/M2

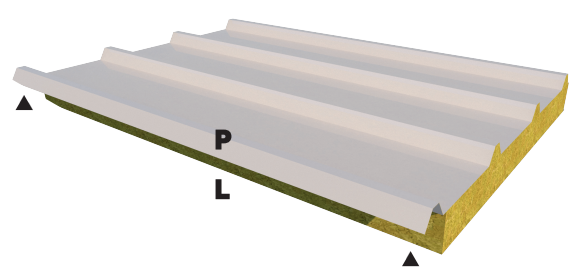

ESPESOR	PESO	PL					
mm	Kg/m1	L(m)=	1,00	1,25	1,5	1,75	2,00
0,35 - 0,40	3,35	P(Kg/m2)=	266	169	117	--	--
0,45 - 0,50	4,30	P(Kg/m2)=	342	218	150	109	--
0,55 - 0,60	5,26	P(Kg/m2)=	419	266	183	133	101

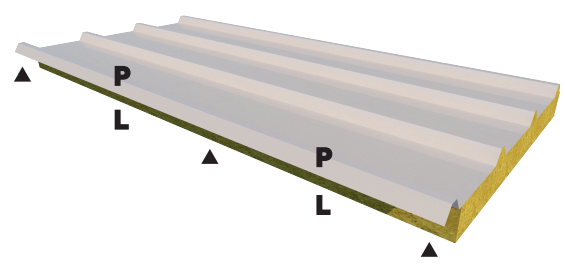

ESPESOR	PESO	PL					
mm	Kg/m1	L(m)=	1,00	1,25	1,5	1,75	2,00
0,35 - 0,40	3,35	P(Kg/m2)=	266	169	117	--	--
0,45 - 0,50	4,30	P(Kg/m2)=	342	218	150	109	--
0,55 - 0,60	5,26	P(Kg/m2)=	419	266	183	133	101

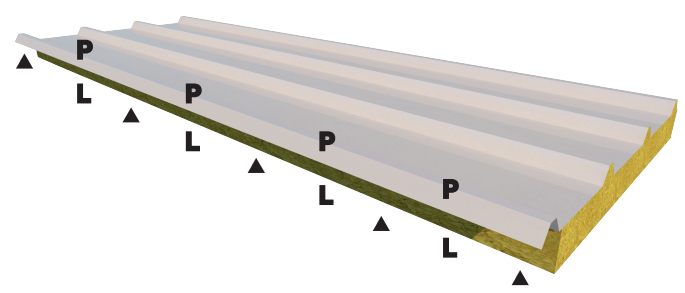

ESPESOR	PESO	PL					
mm	Kg/m1	L(m)=	1,00	1,25	1,5	1,75	2,00
0,35 - 0,40	3,35	P(Kg/m2)=	334	212	146	107	--
0,45 - 0,50	4,30	P(Kg/m2)=	429	273	188	137	104
0,55 - 0,60	5,26	P(Kg/m2)=	525	334	230	168	127